

به نام خدا

اصول و الگو سازی پایه متد مولر

جزوه استاد

عاطفه محمد سلیمی

درست مولد

انگلی اولیه و دومیه (محل)

از نقطه ۹ به داخل دردم تا می منفری کنیم
۴ بر روی آن که گوی کرد از نوبت است.

۴ دور باسن + ۲ ← (۱-۹)

قد داسن ← (۹-۸)

۲ cm ← (۱-۲) بلندی باسن

۴ ← (۹-۷)

۱۱۵ cm ← (۹-۱۰)

شبه بلاییم به ۹ و ۱۰ رسم شود

ست خط الگو جلوی داسن

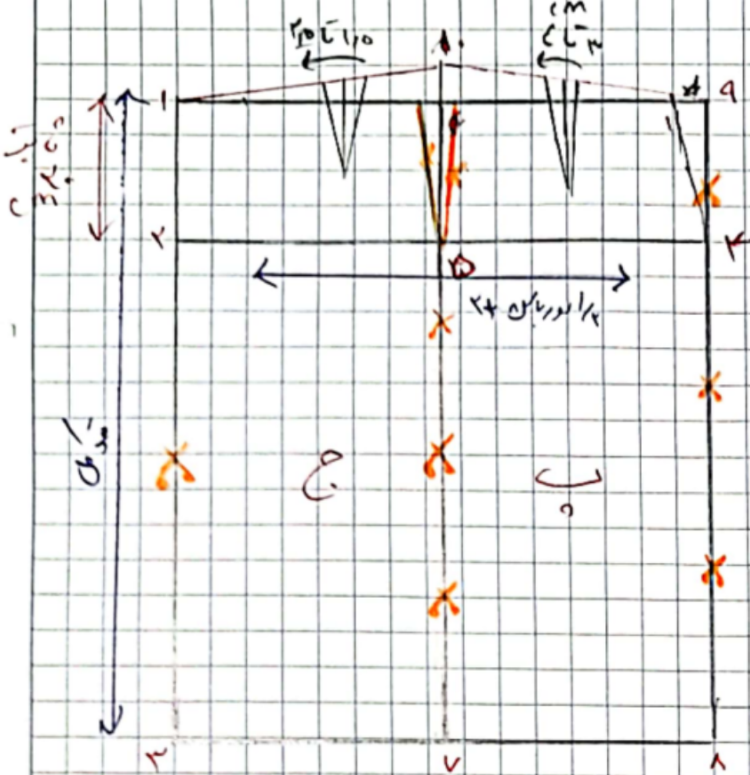

پس ساسون متت جلور را قسمت بر ۳ می کنیم
و شصت می کنیم ۱۰ تا ۱۵ cm به طرفین (۱۵ تا ۲۰) ← ساسون جلور

قسمت ثبت را قسمت بر ۲ می کنیم

و نقطه وسط را بدست آورده ساسون را (۱۵ تا ۲۰) ← ساسون ثبت

رسم می کنیم (۲ تا ۴ به طرفین برای ساسون)

کنز لکری ۱

از ۴ تا ۵ اندازه می زنیم مترا دوپل می کنیم و با اندازه کمر اندازه می زنیم اکثر
شیراز ۲ cm بود در اصل می کنیم

برای کمر (۱۰ + ۱) از شومز ای گذاریم تا هر جا که اندازه پیکر بود
نقطه ۱۱ را ای گذاریم (۱۱-۹) اختلاف گرفت که باید از آنکس خارج شود
اندازه هر جقه را از خط وسط خارج می کنیم.

خط باسن ← ۱۱ تا ۹ هر جقه را که قسمت بر ۲ می کنیم و از خط (۷-۱۱) به

طرفین رسم می شود و دور می کنیم.

دایره طولی: شماره

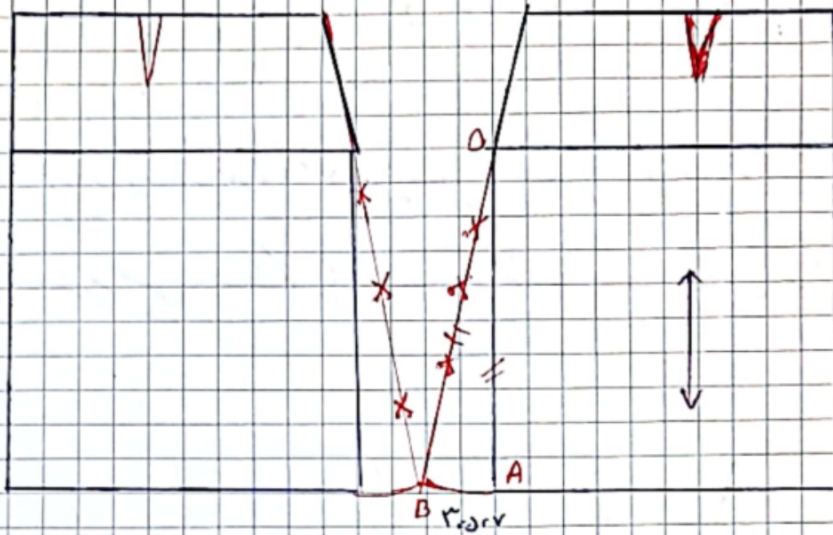

انگوشه‌ای که مادر را بر روی زمین را اصلاح شده یعنی کنترل انجام شده) از خط دایره (۵.۳، ۷.۷) یکی از این اعداد را خارج می‌شویم.
 پس تا خط که منتهی گتم بعد از آن تدریجاً برابر داریم. از خط دایره نقطه (A) و (A) را اندازه می‌گیریم و منتهی را برابر با آن همان را می‌گیریم OB

برای موقع برش زدن میزان جای و وقت د

نیت ۲۰m
 ۲۰m
 درز پلاک ۲۰m

خط اول شماره ۲

برای عدد مجاره ۲

ابتدا الگوی حاد رسم شود و مثل الگوی شماره ۱ اضافه انجامی بوی کنیم و اول این بار اضافه را به خط باسن صفری کنیم.

در این مدل از گره باسن چسبیده است و از باسن کشا در شود.

از زیر این خط گره باسن است یا این ی کنیم قیچی می کنیم تا سر این

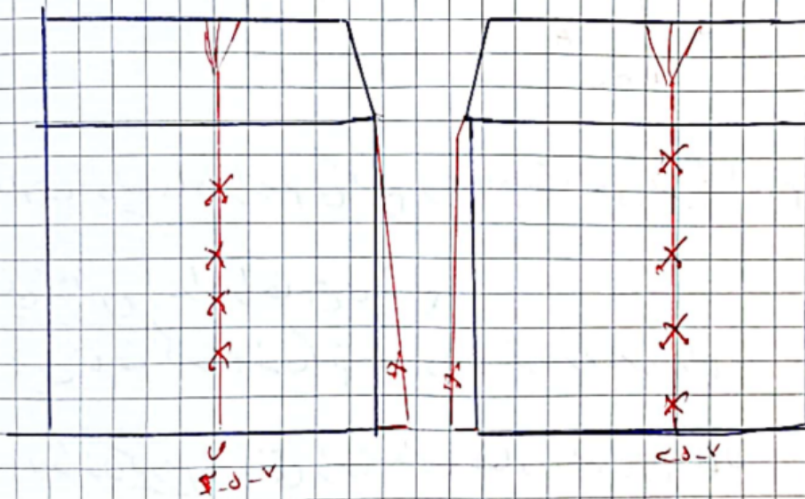

خط را با این کنیم تا سر این ها ۲، ۳، ۴، ۵، ۶، ۷، ۸، ۹، ۱۰، ۱۱، ۱۲، ۱۳، ۱۴، ۱۵، ۱۶، ۱۷، ۱۸، ۱۹، ۲۰، ۲۱، ۲۲، ۲۳، ۲۴، ۲۵، ۲۶، ۲۷، ۲۸، ۲۹، ۳۰، ۳۱، ۳۲، ۳۳، ۳۴، ۳۵، ۳۶، ۳۷، ۳۸، ۳۹، ۴۰، ۴۱، ۴۲، ۴۳، ۴۴، ۴۵، ۴۶، ۴۷، ۴۸، ۴۹، ۵۰، ۵۱، ۵۲، ۵۳، ۵۴، ۵۵، ۵۶، ۵۷، ۵۸، ۵۹، ۶۰، ۶۱، ۶۲، ۶۳، ۶۴، ۶۵، ۶۶، ۶۷، ۶۸، ۶۹، ۷۰، ۷۱، ۷۲، ۷۳، ۷۴، ۷۵، ۷۶، ۷۷، ۷۸، ۷۹، ۸۰، ۸۱، ۸۲، ۸۳، ۸۴، ۸۵، ۸۶، ۸۷، ۸۸، ۸۹، ۹۰، ۹۱، ۹۲، ۹۳، ۹۴، ۹۵، ۹۶، ۹۷، ۹۸، ۹۹، ۱۰۰، ۱۰۱، ۱۰۲، ۱۰۳، ۱۰۴، ۱۰۵، ۱۰۶، ۱۰۷، ۱۰۸، ۱۰۹، ۱۱۰، ۱۱۱، ۱۱۲، ۱۱۳، ۱۱۴، ۱۱۵، ۱۱۶، ۱۱۷، ۱۱۸، ۱۱۹، ۱۲۰، ۱۲۱، ۱۲۲، ۱۲۳، ۱۲۴، ۱۲۵، ۱۲۶، ۱۲۷، ۱۲۸، ۱۲۹، ۱۳۰، ۱۳۱، ۱۳۲، ۱۳۳، ۱۳۴، ۱۳۵، ۱۳۶، ۱۳۷، ۱۳۸، ۱۳۹، ۱۴۰، ۱۴۱، ۱۴۲، ۱۴۳، ۱۴۴، ۱۴۵، ۱۴۶، ۱۴۷، ۱۴۸، ۱۴۹، ۱۵۰، ۱۵۱، ۱۵۲، ۱۵۳، ۱۵۴، ۱۵۵، ۱۵۶، ۱۵۷، ۱۵۸، ۱۵۹، ۱۶۰، ۱۶۱، ۱۶۲، ۱۶۳، ۱۶۴، ۱۶۵، ۱۶۶، ۱۶۷، ۱۶۸، ۱۶۹، ۱۷۰، ۱۷۱، ۱۷۲، ۱۷۳، ۱۷۴، ۱۷۵، ۱۷۶، ۱۷۷، ۱۷۸، ۱۷۹، ۱۸۰، ۱۸۱، ۱۸۲، ۱۸۳، ۱۸۴، ۱۸۵، ۱۸۶، ۱۸۷، ۱۸۸، ۱۸۹، ۱۹۰، ۱۹۱، ۱۹۲، ۱۹۳، ۱۹۴، ۱۹۵، ۱۹۶، ۱۹۷، ۱۹۸، ۱۹۹، ۲۰۰، ۲۰۱، ۲۰۲، ۲۰۳، ۲۰۴، ۲۰۵، ۲۰۶، ۲۰۷، ۲۰۸، ۲۰۹، ۲۱۰، ۲۱۱، ۲۱۲، ۲۱۳، ۲۱۴، ۲۱۵، ۲۱۶، ۲۱۷، ۲۱۸، ۲۱۹، ۲۲۰، ۲۲۱، ۲۲۲، ۲۲۳، ۲۲۴، ۲۲۵، ۲۲۶، ۲۲۷، ۲۲۸، ۲۲۹، ۲۳۰، ۲۳۱، ۲۳۲، ۲۳۳، ۲۳۴، ۲۳۵، ۲۳۶، ۲۳۷، ۲۳۸، ۲۳۹، ۲۴۰، ۲۴۱، ۲۴۲، ۲۴۳، ۲۴۴، ۲۴۵، ۲۴۶، ۲۴۷، ۲۴۸، ۲۴۹، ۲۵۰، ۲۵۱، ۲۵۲، ۲۵۳، ۲۵۴، ۲۵۵، ۲۵۶، ۲۵۷، ۲۵۸، ۲۵۹، ۲۶۰، ۲۶۱، ۲۶۲، ۲۶۳، ۲۶۴، ۲۶۵، ۲۶۶، ۲۶۷، ۲۶۸، ۲۶۹، ۲۷۰، ۲۷۱، ۲۷۲، ۲۷۳، ۲۷۴، ۲۷۵، ۲۷۶، ۲۷۷، ۲۷۸، ۲۷۹، ۲۸۰، ۲۸۱، ۲۸۲، ۲۸۳، ۲۸۴، ۲۸۵، ۲۸۶، ۲۸۷، ۲۸۸، ۲۸۹، ۲۹۰، ۲۹۱، ۲۹۲، ۲۹۳، ۲۹۴، ۲۹۵، ۲۹۶، ۲۹۷، ۲۹۸، ۲۹۹، ۳۰۰، ۳۰۱، ۳۰۲، ۳۰۳، ۳۰۴، ۳۰۵، ۳۰۶، ۳۰۷، ۳۰۸، ۳۰۹، ۳۱۰، ۳۱۱، ۳۱۲، ۳۱۳، ۳۱۴، ۳۱۵، ۳۱۶، ۳۱۷، ۳۱۸، ۳۱۹، ۳۲۰، ۳۲۱، ۳۲۲، ۳۲۳، ۳۲۴، ۳۲۵، ۳۲۶، ۳۲۷، ۳۲۸، ۳۲۹، ۳۳۰، ۳۳۱، ۳۳۲، ۳۳۳، ۳۳۴، ۳۳۵، ۳۳۶، ۳۳۷، ۳۳۸، ۳۳۹، ۳۴۰، ۳۴۱، ۳۴۲، ۳۴۳، ۳۴۴، ۳۴۵، ۳۴۶، ۳۴۷، ۳۴۸، ۳۴۹، ۳۵۰، ۳۵۱، ۳۵۲، ۳۵۳، ۳۵۴، ۳۵۵، ۳۵۶، ۳۵۷، ۳۵۸، ۳۵۹، ۳۶۰، ۳۶۱، ۳۶۲، ۳۶۳، ۳۶۴، ۳۶۵، ۳۶۶، ۳۶۷، ۳۶۸، ۳۶۹، ۳۷۰، ۳۷۱، ۳۷۲، ۳۷۳، ۳۷۴، ۳۷۵، ۳۷۶، ۳۷۷، ۳۷۸، ۳۷۹، ۳۸۰، ۳۸۱، ۳۸۲، ۳۸۳، ۳۸۴، ۳۸۵، ۳۸۶، ۳۸۷، ۳۸۸، ۳۸۹، ۳۹۰، ۳۹۱، ۳۹۲، ۳۹۳، ۳۹۴، ۳۹۵، ۳۹۶، ۳۹۷، ۳۹۸، ۳۹۹، ۴۰۰، ۴۰۱، ۴۰۲، ۴۰۳، ۴۰۴، ۴۰۵، ۴۰۶، ۴۰۷، ۴۰۸، ۴۰۹، ۴۱۰، ۴۱۱، ۴۱۲، ۴۱۳، ۴۱۴، ۴۱۵، ۴۱۶، ۴۱۷، ۴۱۸، ۴۱۹، ۴۲۰، ۴۲۱، ۴۲۲، ۴۲۳، ۴۲۴، ۴۲۵، ۴۲۶، ۴۲۷، ۴۲۸، ۴۲۹، ۴۳۰، ۴۳۱، ۴۳۲، ۴۳۳، ۴۳۴، ۴۳۵، ۴۳۶، ۴۳۷، ۴۳۸، ۴۳۹، ۴۴۰، ۴۴۱، ۴۴۲، ۴۴۳، ۴۴۴، ۴۴۵، ۴۴۶، ۴۴۷، ۴۴۸، ۴۴۹، ۴۵۰، ۴۵۱، ۴۵۲، ۴۵۳، ۴۵۴، ۴۵۵، ۴۵۶، ۴۵۷، ۴۵۸، ۴۵۹، ۴۶۰، ۴۶۱، ۴۶۲، ۴۶۳، ۴۶۴، ۴۶۵، ۴۶۶، ۴۶۷، ۴۶۸، ۴۶۹، ۴۷۰، ۴۷۱، ۴۷۲، ۴۷۳، ۴۷۴، ۴۷۵، ۴۷۶، ۴۷۷، ۴۷۸، ۴۷۹، ۴۸۰، ۴۸۱، ۴۸۲، ۴۸۳، ۴۸۴، ۴۸۵، ۴۸۶، ۴۸۷، ۴۸۸، ۴۸۹، ۴۹۰، ۴۹۱، ۴۹۲، ۴۹۳، ۴۹۴، ۴۹۵، ۴۹۶، ۴۹۷، ۴۹۸، ۴۹۹، ۵۰۰، ۵۰۱، ۵۰۲، ۵۰۳، ۵۰۴، ۵۰۵، ۵۰۶، ۵۰۷، ۵۰۸، ۵۰۹، ۵۱۰، ۵۱۱، ۵۱۲، ۵۱۳، ۵۱۴، ۵۱۵، ۵۱۶، ۵۱۷، ۵۱۸، ۵۱۹، ۵۲۰، ۵۲۱، ۵۲۲، ۵۲۳، ۵۲۴، ۵۲۵، ۵۲۶، ۵۲۷، ۵۲۸، ۵۲۹، ۵۳۰، ۵۳۱، ۵۳۲، ۵۳۳، ۵۳۴، ۵۳۵، ۵۳۶، ۵۳۷، ۵۳۸، ۵۳۹، ۵۴۰، ۵۴۱، ۵۴۲، ۵۴۳، ۵۴۴، ۵۴۵، ۵۴۶، ۵۴۷، ۵۴۸، ۵۴۹، ۵۵۰، ۵۵۱، ۵۵۲، ۵۵۳، ۵۵۴، ۵۵۵، ۵۵۶، ۵۵۷، ۵۵۸، ۵۵۹، ۵۶۰، ۵۶۱، ۵۶۲، ۵۶۳، ۵۶۴، ۵۶۵، ۵۶۶، ۵۶۷، ۵۶۸، ۵۶۹، ۵۷۰، ۵۷۱، ۵۷۲، ۵۷۳، ۵۷۴، ۵۷۵، ۵۷۶، ۵۷۷، ۵۷۸، ۵۷۹، ۵۸۰، ۵۸۱، ۵۸۲، ۵۸۳، ۵۸۴، ۵۸۵، ۵۸۶، ۵۸۷، ۵۸۸، ۵۸۹، ۵۹۰، ۵۹۱، ۵۹۲، ۵۹۳، ۵۹۴، ۵۹۵، ۵۹۶، ۵۹۷، ۵۹۸، ۵۹۹، ۶۰۰، ۶۰۱، ۶۰۲، ۶۰۳، ۶۰۴، ۶۰۵، ۶۰۶، ۶۰۷، ۶۰۸، ۶۰۹، ۶۱۰، ۶۱۱، ۶۱۲، ۶۱۳، ۶۱۴، ۶۱۵، ۶۱۶، ۶۱۷، ۶۱۸، ۶۱۹، ۶۲۰، ۶۲۱، ۶۲۲، ۶۲۳، ۶۲۴، ۶۲۵، ۶۲۶، ۶۲۷، ۶۲۸، ۶۲۹، ۶۳۰، ۶۳۱، ۶۳۲، ۶۳۳، ۶۳۴، ۶۳۵، ۶۳۶، ۶۳۷، ۶۳۸، ۶۳۹، ۶۴۰، ۶۴۱، ۶۴۲، ۶۴۳، ۶۴۴، ۶۴۵، ۶۴۶، ۶۴۷، ۶۴۸، ۶۴۹، ۶۵۰، ۶۵۱، ۶۵۲، ۶۵۳، ۶۵۴، ۶۵۵، ۶۵۶، ۶۵۷، ۶۵۸، ۶۵۹، ۶۶۰، ۶۶۱، ۶۶۲، ۶۶۳، ۶۶۴، ۶۶۵، ۶۶۶، ۶۶۷، ۶۶۸، ۶۶۹، ۶۷۰، ۶۷۱، ۶۷۲، ۶۷۳، ۶۷۴، ۶۷۵، ۶۷۶، ۶۷۷، ۶۷۸، ۶۷۹، ۶۸۰، ۶۸۱، ۶۸۲، ۶۸۳، ۶۸۴، ۶۸۵، ۶۸۶، ۶۸۷، ۶۸۸، ۶۸۹، ۶۹۰، ۶۹۱، ۶۹۲، ۶۹۳، ۶۹۴، ۶۹۵، ۶۹۶، ۶۹۷، ۶۹۸، ۶۹۹، ۷۰۰، ۷۰۱، ۷۰۲، ۷۰۳، ۷۰۴، ۷۰۵، ۷۰۶، ۷۰۷، ۷۰۸، ۷۰۹، ۷۱۰، ۷۱۱، ۷۱۲، ۷۱۳، ۷۱۴، ۷۱۵، ۷۱۶، ۷۱۷، ۷۱۸، ۷۱۹، ۷۲۰، ۷۲۱، ۷۲۲، ۷۲۳، ۷۲۴، ۷۲۵، ۷۲۶، ۷۲۷، ۷۲۸، ۷۲۹، ۷۳۰، ۷۳۱، ۷۳۲، ۷۳۳، ۷۳۴، ۷۳۵، ۷۳۶، ۷۳۷، ۷۳۸، ۷۳۹، ۷۴۰، ۷۴۱، ۷۴۲، ۷۴۳، ۷۴۴، ۷۴۵، ۷۴۶، ۷۴۷، ۷۴۸، ۷۴۹، ۷۵۰، ۷۵۱، ۷۵۲، ۷۵۳، ۷۵۴، ۷۵۵، ۷۵۶، ۷۵۷، ۷۵۸، ۷۵۹، ۷۶۰، ۷۶۱، ۷۶۲، ۷۶۳، ۷۶۴، ۷۶۵، ۷۶۶، ۷۶۷، ۷۶۸، ۷۶۹، ۷۷۰، ۷۷۱، ۷۷۲، ۷۷۳، ۷۷۴، ۷۷۵، ۷۷۶، ۷۷۷، ۷۷۸، ۷۷۹، ۷۸۰، ۷۸۱، ۷۸۲، ۷۸۳، ۷۸۴، ۷۸۵، ۷۸۶، ۷۸۷، ۷۸۸، ۷۸۹، ۷۹۰، ۷۹۱، ۷۹۲، ۷۹۳، ۷۹۴، ۷۹۵، ۷۹۶، ۷۹۷، ۷۹۸، ۷۹۹، ۸۰۰، ۸۰۱، ۸۰۲، ۸۰۳، ۸۰۴، ۸۰۵، ۸۰۶، ۸۰۷، ۸۰۸، ۸۰۹، ۸۱۰، ۸۱۱، ۸۱۲، ۸۱۳، ۸۱۴، ۸۱۵، ۸۱۶، ۸۱۷، ۸۱۸، ۸۱۹، ۸۲۰، ۸۲۱، ۸۲۲، ۸۲۳، ۸۲۴، ۸۲۵، ۸۲۶، ۸۲۷، ۸۲۸، ۸۲۹، ۸۳۰، ۸۳۱، ۸۳۲، ۸۳۳، ۸۳۴، ۸۳۵، ۸۳۶، ۸۳۷، ۸۳۸، ۸۳۹، ۸۴۰، ۸۴۱، ۸۴۲، ۸۴۳، ۸۴۴، ۸۴۵، ۸۴۶، ۸۴۷، ۸۴۸، ۸۴۹، ۸۵۰، ۸۵۱، ۸۵۲، ۸۵۳، ۸۵۴، ۸۵۵، ۸۵۶، ۸۵۷، ۸۵۸، ۸۵۹، ۸۶۰، ۸۶۱، ۸۶۲، ۸۶۳، ۸۶۴، ۸۶۵، ۸۶۶، ۸۶۷، ۸۶۸، ۸۶۹، ۸۷۰، ۸۷۱، ۸۷۲، ۸۷۳، ۸۷۴، ۸۷۵، ۸۷۶، ۸۷۷، ۸۷۸، ۸۷۹، ۸۸۰، ۸۸۱، ۸۸۲، ۸۸۳، ۸۸۴، ۸۸۵، ۸۸۶، ۸۸۷، ۸۸۸، ۸۸۹، ۸۹۰، ۸۹۱، ۸۹۲، ۸۹۳، ۸۹۴، ۸۹۵، ۸۹۶، ۸۹۷، ۸۹۸، ۸۹۹، ۹۰۰، ۹۰۱، ۹۰۲، ۹۰۳، ۹۰۴، ۹۰۵، ۹۰۶، ۹۰۷، ۹۰۸، ۹۰۹، ۹۱۰، ۹۱۱، ۹۱۲، ۹۱۳، ۹۱۴، ۹۱۵، ۹۱۶، ۹۱۷، ۹۱۸، ۹۱۹، ۹۲۰، ۹۲۱، ۹۲۲، ۹۲۳، ۹۲۴، ۹۲۵، ۹۲۶، ۹۲۷، ۹۲۸، ۹۲۹، ۹۳۰، ۹۳۱، ۹۳۲، ۹۳۳، ۹۳۴، ۹۳۵، ۹۳۶، ۹۳۷، ۹۳۸، ۹۳۹، ۹۴۰، ۹۴۱، ۹۴۲، ۹۴۳، ۹۴۴، ۹۴۵، ۹۴۶، ۹۴۷، ۹۴۸، ۹۴۹، ۹۵۰، ۹۵۱، ۹۵۲، ۹۵۳، ۹۵۴، ۹۵۵، ۹۵۶، ۹۵۷، ۹۵۸، ۹۵۹، ۹۶۰، ۹۶۱، ۹۶۲، ۹۶۳، ۹۶۴، ۹۶۵، ۹۶۶، ۹۶۷، ۹۶۸، ۹۶۹، ۹۷۰، ۹۷۱، ۹۷۲، ۹۷۳، ۹۷۴، ۹۷۵، ۹۷۶، ۹۷۷، ۹۷۸، ۹۷۹، ۹۸۰، ۹۸۱، ۹۸۲، ۹۸۳، ۹۸۴، ۹۸۵، ۹۸۶، ۹۸۷، ۹۸۸، ۹۸۹، ۹۹۰، ۹۹۱، ۹۹۲، ۹۹۳، ۹۹۴، ۹۹۵، ۹۹۶، ۹۹۷، ۹۹۸، ۹۹۹، ۱۰۰۰.

فصل شماره ۳

ابتدا لگوی مادر را رسم و کنیم و سپس دو تکه را از حجم جدا کنیم بعد به بین حال اولیه

را در سطح بن گیریم

دو تکه را به هر قسمت را به هر قسمت تقسیم می کنیم و به میزان بین حال اولیه دو چین در می آوریم.

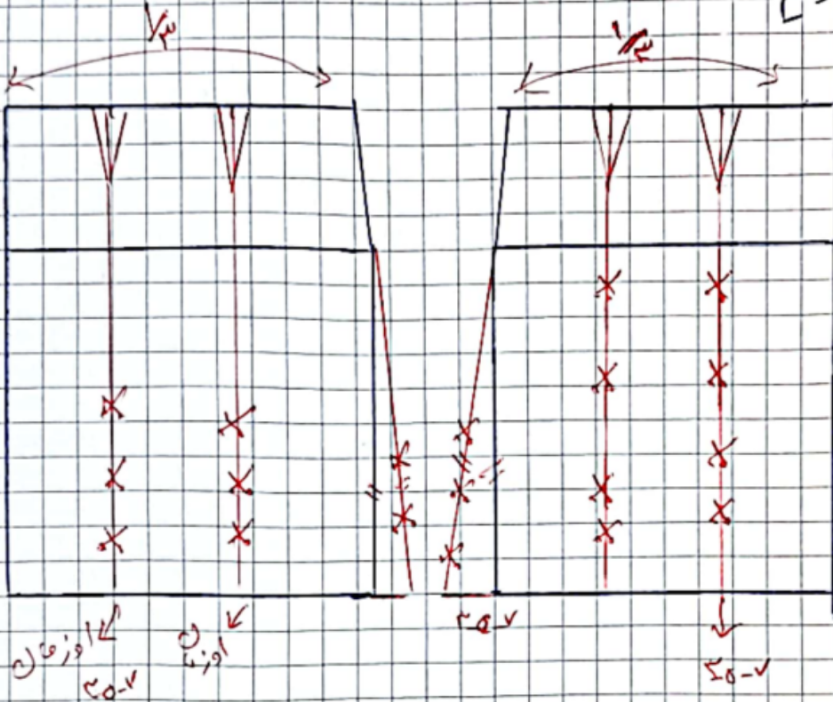

زاویه پستی دارند پستی نقطه روی پایه

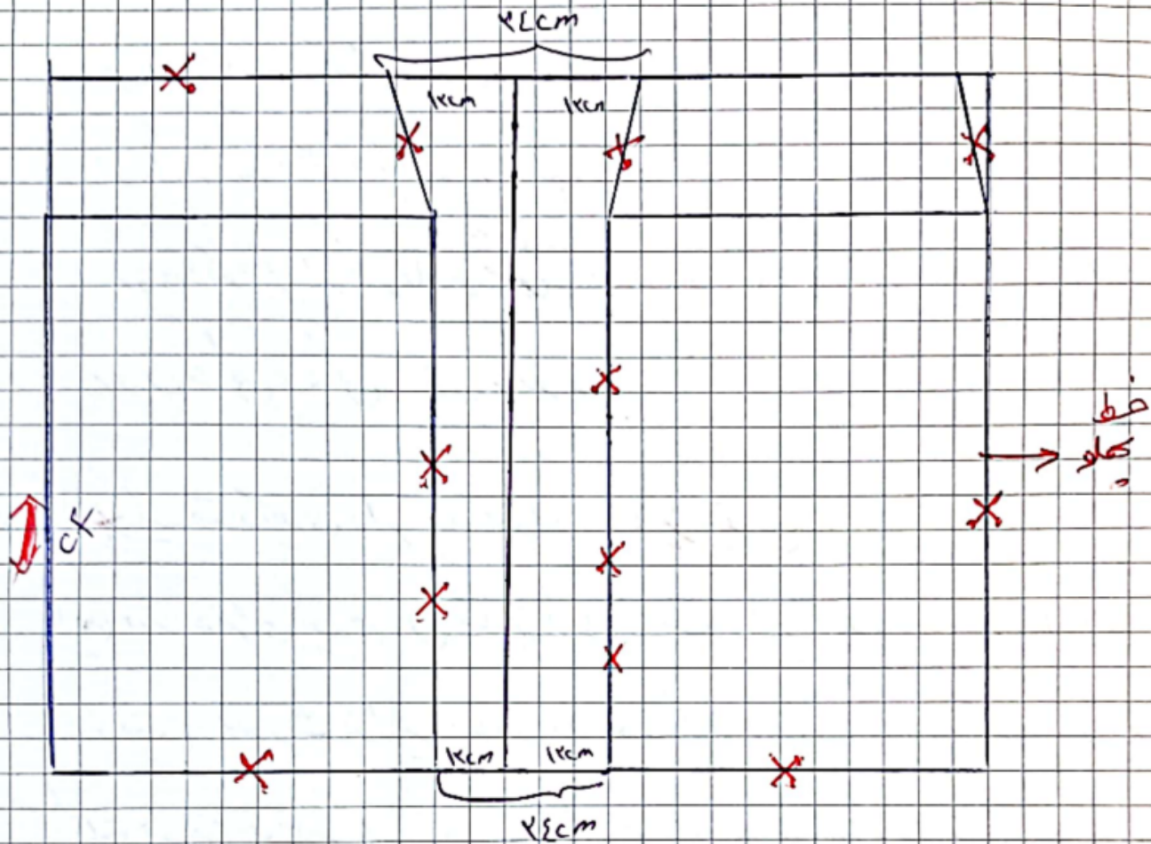

پلتوی جلو را از سمت ستون اولی دهیم و می بریم
 روت ۱۴cm پستی ۲۴cm افق می کنیم و اینجا ستون دین ما حذف می شود.
 و اوزمان برای پستی را طراحی می کنیم. پلتوی جلو را ابتدا ای می کنیم.
 و جلو را از پرابه کامل تبدیل می کنیم. پس بین ها را خالی می کنیم.

دامین کلوس

این مدل کلوس در تمامی موارد قابل اجراء است.

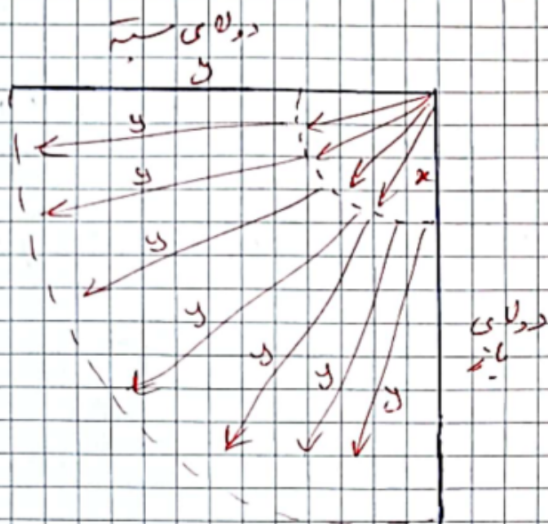

$$x \leftarrow 2 \times 3$$

$$y \leftarrow \text{قد دامین}$$

نتیجه

چون این مدل در اوربیت با هم تداخل پیدا می کند و بازنه شود
 صفا باید پس از بررسی ابتدا از تقاطع قطعی یک ساعت بدون ورودی در
 دوخت درستی می زنیم.

نتیجه

روی کنترل کمرها باید با قدر استناد اندازه کمر را در می آوریم و بعد یک ساعت
 بالاتر از اندازه می گیریم چون اگر یک ساعت کوچکتر بگیریم اندازه کمر را بهتر
 است چون در اوربیت با هم تداخل پیدا می کند.

نتیجه

وقتی کله قندی را می کنیم عرض درون طول می افتد یعنی ترکی درون ترکی نیست

نتیجه

بعد از اینکه اختیار اول را رسم کردیم و تمام شد در آن کفلام اگر اختلاف
 در برابر آن اندازه کمر فاسد یک ساعت بالاتر می رویم وقتی کشیم ولی
 اگر کمتر از کمر ما بود همان را رسم می کنیم

(یک قدر از آن + ۳ الی ۴ cm) ← اگر عرض ۱۵ الی ۱۰

شوارز (موس)

اندازه‌های لازم برای رسم الگوی شوارز:

دور کمر

دور باسن

کشدی دور زانو

کشدی ^{دستا} ~~کشدی~~ (لبه‌های شوارز)

قد شوارز از پهلو از کمر تا کف پا

بلندی فاق (از خط کمر تا شصت سانت)

طول درز تهی پا (از وسط دوپا تا کف پا) و یا قد شوارز از پهلو سزهای بلندی فاق

بلندی قد زانو تا کف پا و یا طول درز تهی پا سزهای پا طول درز تهی پا

سزهای باسن در جلوی شوارز (پا دور باسن سزهای یک سانتی متر)

سزهای باسن در پشت شوارز (پا دور باسن با فاصله یک سانتی متر و افزایش سزهای یک سانتی متر

برای کش روی و رانگی است)

اندازه‌ها لازم برای کنترل قد شوارز

قد شوارز از پهلو

اندازه‌گیری

۱- دور کمر

۲- دور باسن

۲۵ - دور باسن کوچک - ۱ الی ۱۰۱۵ سانتی متر بالاتر از خط وسط بین کمر و باسن

۳- قد شوارز از پهلو از کمر تا کف پا

۴- بلندی هر فاق از کمر تا شصت سانت (سطح صاف جا در باسن)

۵- اندازہ دور ران (پرستہ ترین تہ ران در بالا)

۶- دور زانو (محل زانو کی خم زیر کشکک)

۷- دور باقاع (زانو کی خم پرستہ ترین تہ باقا)

۸- دور قوتوتک یا

۹- کوتیا بلند دور و استیا

اندازه فاق لازم شلوار	بهره‌دهی حواله	$\frac{1}{4}$	$\frac{1}{2}$
دور کمر	cm ۷۶	cm ۳۸	cm ۲۹
دور باسن	cm ۱۰۰	cm ۵۰	cm ۴۵
نشادی دور زانو	—	—	—
نشادی دور مچ پا شلوار	cm ۴۲	cm ۲۱	cm ۱۰/۵
قد شلوار از چرخه	از کمر تا کف پا		cm ۱۰۶
قد ران بلند فاق	از کمر تا نشیمنگاه		cm ۲۶/۵
توی عین شلوار	(قد شلوار - بلندی فاق)		cm ۷۹/۵
قد از فاق تا زانو	$\frac{1}{10}$ اندازه توی پا - $\frac{1}{10}$ اندازه توی پا		۳۹/۷
پهنای باسن در جلو شلوار	$\frac{1}{2}$ دور باسن - ۱cm		cm ۲۴
پهنای باسن در پشت شلوار	$\frac{1}{2}$ دور باسن - ۱cm + (ا - باسنی نشادی)		cm ۲۶
پهنای باسن پشت شلوار			

$$\frac{39.7 - 7.4}{11} = 3.1$$

قد یا بلندی فاق را اصطلاحاً پهنای باسن یا بالاتنه شلوار نیز می‌نامند مستطوری پهنای باسن همان $\frac{1}{2}$ دور باسن است که برای جلو و پشت مناسبه شود.

نکته

ادامہ الگوی شعور

خطوط شعور

۱-۵ ← قد شعور

۱-۲ ← $\frac{1}{2}$ cm شعور

۱-۳ ← بلندی فاقے از روی جدول پیری دارم

۳-۴ ← فاقہ تازانو

خطوط افقی برابریم

۶ ← از ۳۵ cm تا ۴۰ cm بلندی

۷ ← از ۳ ← پیر دور باسن ^{۱۱۲} + ۳ از ۳ بلندی (۸۱۶)

۸ ← از نصف ۷ پیر باسن جدول شعور

۷-۸ ← پیر باسن جدول شعور

۸-۹ ← پیر دور باسن + $\frac{1}{2}$ تا ۱۸ cm

۸-۱۰ ← از ۸ تقاطع شعور $\frac{1}{2}$ تا ۱۸ حاصل شعور

۱۱ ← ۶ بین ۷ و ۹ وسط آسن بعد استدار بالاد باسن

نقاط ۱۲ و ۱۴ و ۱۶ ← پیر باسن (پیر باسن در وسط) نقاط تقاطع

۱۵ ← پیر در وسط $\frac{1}{2}$ cm پیر باسن $\frac{1}{2}$ cm پیر باسن در وسط (پیر باسن در وسط) شعور ۱۵ و ۱۶

۱۶ ← ۱۶ ← ۱۶

بہ نقاط ۹، ۷ و ۵ وصل کنیم ← ۳a - ۱۷ حاصل شعور

۱۸ cm سبت از انما وصل کنیم شعور ← $\frac{1}{2}$ (از ۲۰ پیر دور کمر + $\frac{1}{2}$ cm) ← ۲۱

۲۲ ← با اندازہ ۱-۲ است - (۱ تا ۱۵ cm)

۸ و ۸a ← راسته کنیم و ۷ از ۸a شعور ۱۸

۱۹ و ۲۰ ← ۱ cm داخل کنیم و ۱۸ تا ۲۲ cm

← (۱۸ و ۱۹ تقاطع است از ۱۵ بہ ۷ وصل کنیم تا ۱۸ بہت آید)

نہت شعوار

عبارت انگریزی جلدی شعوار یک کچی بری دار ہم رشتہ راہوں کی طواری کا کثیر

۲۵ ← از ۱۱ دور سے متفرقی cm ۱ ← ۱۳ وصلی کثیر (خط اندر رشتہ)

۲۶ ← ۲۶ پینس با جس پتے سے شروع ۲۶

۲۷ ← ۳۸ سے ۴۱ الی ۵۰ cm پلائی روم (پنی سے است)

۲۸ ← پفاق + cm ۲ از پلائی آئیٹھ سے شروع (۲۸)

از ۲۶ سے ۲۷ وصلی کثیر

از ۲۵ سے ۲۶ را انداز سے کثیر از ۲۵ اداسی دھم کا cm ۳ سے

پس ۴۱ سے ۴۲ سے ۴۳ سے ۴۴ سے ۴۵ سے ۴۶ سے شروع ہوئے۔ رسم کا کثیر

از نقطہ ۲۶ کو پلائی سے پلائی ۴۷ سے شروع

از ۴۲ سے ۴۳ سے ۴۴ سے ۴۵ سے ۴۶ سے شروع

مدد پنی

پس را بہ ارتقاء ۴۱ الی ۱۵ cm رسم کا کثیر، و انداز پنی ۳۵ است۔ (پن (۳۸ - ۳۶) ۳)

فاق پتے را رسم کا کثیر از ۴۱ اندازہ تو را پس شعوار را در ہی آدہم سے ^{۳۶} شروع پلائی

۴۵ دور کمر + (۳ - ۲) + ۴۵ → ۳۸ - ۳۷ از نقطہ ۳۷ سے این اندازہ رسم کا

۳۸ رسم کا کثیر

از ۴۱ سے ۴۵ وصلی کثیر این اندازہ فراہم خاطر رسم از نقطہ ۱۴ سے ۳۶

ہاں اندازہ ہی کثیر از نقطہ ۲۶ سے خط عددوں کثیر بہ پتے پلائی سے نقطہ ۲۸ ہم دائرہ کا کثیر

۴۰ ← نقطہ ۳۱ - اندازہ (اندازہ زاہد فاق جلد - ۱۵) پلائی روم کا نقطہ ۳۹ بہ پتے

کا کثیر

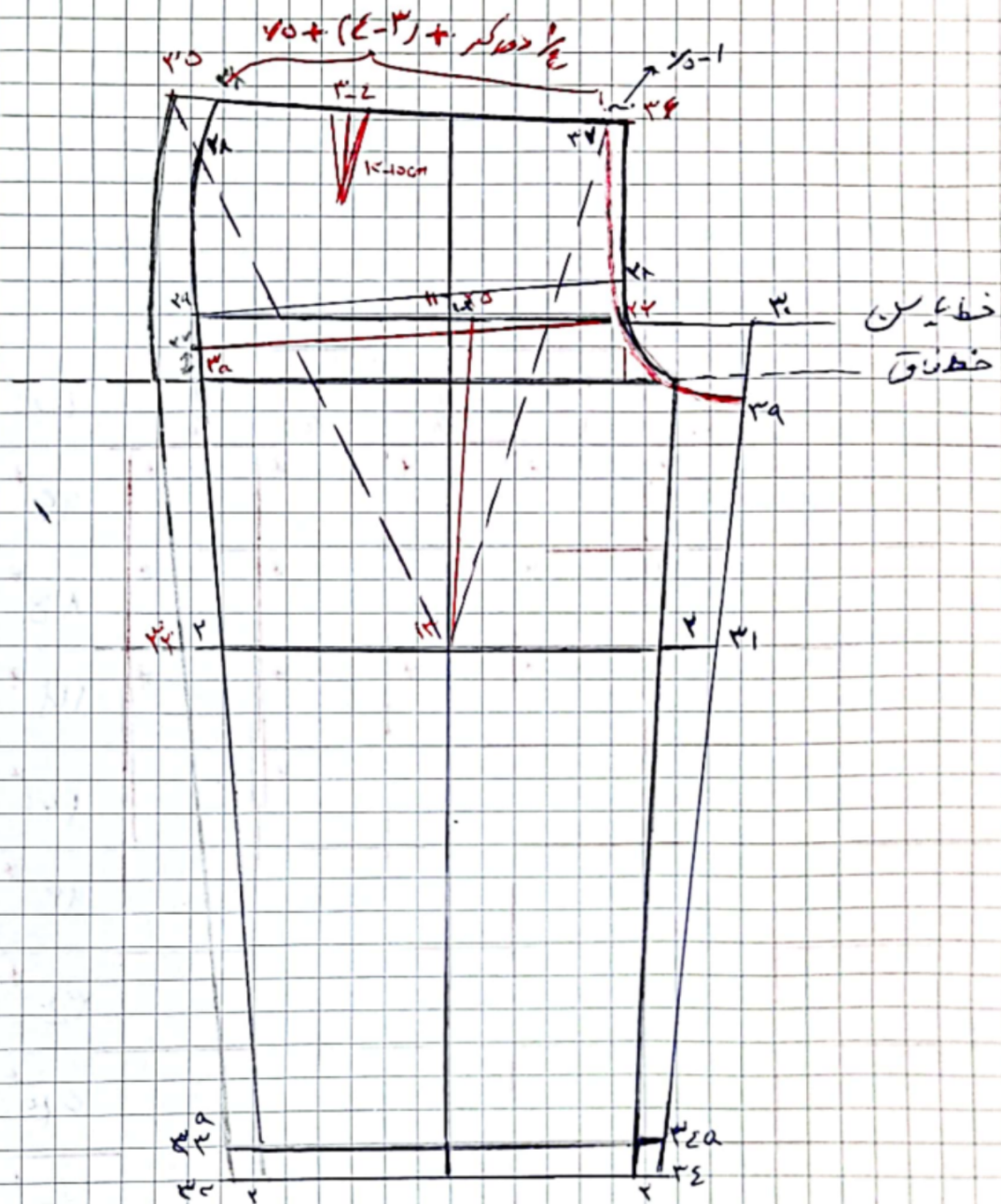

• ۷۵ تا ۲۹، اندازه‌های سیم به همان اندازه از ۲۵ تا ۲۳ می‌روم سیم‌ها.

۲۹-۲۸ ← سیم‌ها سن بست (۱/۲ دور با سن - ۱)

از ۳۲ به اندازه ۲۱ اندازه‌های ق + ۲، سیم‌ها سیم‌ها سیم‌ها ۲۸

اول
سال
اندازه‌های

k_0 k_0 k $\frac{1}{2}$ $\frac{1}{4}$ $k_{\text{مطلوب}}$

k_0	k_0	k	$\frac{1}{2}$	$\frac{1}{4}$	$k_{\text{مطلوب}}$	دوره
*	*	*	*	*	۹۵*	دوره یکم
*	*	*	*	*	۱۸*	دوره دوم
*	*	*	*	*	۱۱۱*	دوره سوم
—	—	—	*	—	۱۹۱*	دوره چهارم
—	—	—	—	—	۱۲*	دوره پنجم
—	—	—	—	—	۳۲*	دوره ششم
—	—	—	—	—	۶۴*	دوره هفتم
—	—	—	—	—	۵۰*	دوره هشتم
—	—	—	—	—	۲۴*	دوره نهم
—	—	—	—	—	۶۳*	دوره دهم

دوره نرسه دور سینه در باطن

انگوشی بالائنه مولود

استهنا مزدا زرد و دیوار بدنه نفس ۲ ای دصم
و قد عمل فرد را اندازه می گیریم

اندازه گیری طولی

۲.۱۵ بلندی کف حلقه : پرادور سینه + ۱۰.۱۵ آزادی

۲۹.۲۵ قد بالائنه بیت : پرادور آقا قد بزا (با علامت منهای)

۴۷.۵۰ قد بالائنه جلو : قد بالائنه بیت + (۴ ای الی ۴.۵) cm
بلندی مرکز سینه : پرادور سینه + (۲ ای الی ۳)

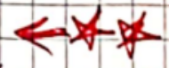

اندازه بندی عمری

برای اندازه گیری بازو - فصل بازو کردن
و ضلعو نسبت کمر ای کمر بعد اندازه
می گیریم

برای در مع با به در معش را اندازه بگیریم

کسانی حلقه : پرادور سینه بزا + ۷.۵ (۲.۳) جواب $\rightarrow \frac{1}{8} \times$

کار در جلو : پرادور سینه بزا + آزادی (۷.۵ ای الی ۸) cm

۱۷.۵ کار در پشت : پرادور سینه + ۵.۵ \leftarrow آزادی

تدلیس با به اندازه سینه اندازه گیری

بیت بینه : پرادور سینه + ۲ cm
تا حلقه مرکزی سینه : پرادور سینه + ۷.۵ cm

*** اگر دور سینه هر کسی ۹۰ cm به پایین باشد با اضافه ۴ cm دیگر دور سینه شخص

۹۰ به بالا باشد ۴.۵ cm و اگر ۱۱۰ باشد با اضافه ۵ cm می کنیم

الگوی جلو ←

خطوط را از آبروی دهنم الی باز نقطه ۱۵ ← ۱۰ cm جلوی دریم و خطوط افقی را نیز

اقتدار می دهیم.

۲۵ ، ۲۶ بدست می آید

از ۲۷ می دریم عقب

۳۱ cm کت جمله را بدست می آوریم ← ۲۷ و سوار (۲۶-۲۷) ← (۳۱-۳۲)

۲۷ را به بالای آن و نیز از مقدار ← ۲۸ و ۲۹ بدست می آید

اندازه ۱۰ تا نیز در نشان ۲۳ cm بدست می آوریم و از نقطه ۲۷ به ۳۰ می دریم تا ۳۱ بدست می آید

از اندازه ۲۲ - ۲۳ خلاص می کنیم تا عمودی را قطع کند.

کمی بند دور می دریم مرکز درون نقطه ۲۷ و از نقطه ۳۱ به بالا می دریم تا ۳۲

۳۰ در سینه + ۲۳ را از درون منتهی بدست می آوریم. صیقلی کنیم تا نقطه ۳۱ بدست می آید

از نقطه ۳۲ ← ۱ cm داخل می کشیم و جمله جلور را رسم می کنیم

از ۲۷ ← پا کمانه جلور را رسم می کنیم ← ۳۳ و سوار و عمودی می کشیم تا ۳۲
۳۴ ، ۳۵ بدست می آید

۳۴ از نقطه ۳۴ به بالا قد بالاتر از جلور را به بالای سینه می کشیم ۳۷ و سوار او یک خط

افقی می کشیم

پا دور سینه را رسم می کنیم. ۳۸ که از ۳۳ رسم می دریم نقطه ۳۸ را عمود

می کشیم. ۳۹ اگر ۴۲ بدست می آید.

۲۷ ← پا کمانه در جلو

۲۸ - ۲۹ ← پا فاصله سینه یا پا دور سینه + ۷۵

۳۷ - ۳۸ ← قد بالاتر از جلور

۳۷ ← سوار درون خط کمری گذاریم بلند می قد بالاتر از جلور از نقطه ۳۴ به بالا

برای پیدا کردن ۴۷

۴۳ ← ۴۹ تا ۵۱ را یکپاره می کنیم مرکز در ۵۰ بعد از نقطه ۴۹ رسم می کنیم.

۴۹ تا ۴۸ را اندازه می زنیم در هر یک یک خط عمودی می کشیم تا نقطه ۴۷ بدست آید
۴۸ عقب می آید و ۴۷ را علامت می زنیم

۴۷ - ۵۱ ← کت در نقطه

به اندازه هر دو نیمت نهایی ۱cm از ۳۹ جلو
می بریم و در هر یک یک خط عمودی می کشیم تا ۴۲ بدست آید

۴۶ و ۴۸ می آید ← فاصله بین مرکز و ۴۹ (۴۷cm)
از ۴۶ - ۴۷ وصل می کنیم

۴۸ - ۴۴ اندازه درست نه پست. فاصله ۱cm می کشیم از نقطه ۴۴ خارج می شویم.

۴۴ تا ۴۹ را اندازه می زنیم از ۴۳ جلو می بریم و ۴۷
۴۹ تا ۴۷ ← فاصله بین

از ۴۶ به ۴۷ وصل می کنیم ← هر چند بود از ۴۶ به بالای ۴۷ علامت می زنیم.

۴۷ - ۴۶ (نقطه ۴۷ را به ۴۶ وصل می کنیم)

از نقطه ۱۹ ← ۱cm بالای ۴۷ و از ۲۱ ← ۱cm بالای ۴۷ رسم می کنیم و بعد ۷۵ را می بینیم
می آید (برای انگلیسی است) و خط اصلاحی جدیدی کشیم

انگلیسی جلوه

خطی که جلوه را می بینیم بعد از مرتب کردن آن را می کشیم و از سمت چپ ۱cm را می بینیم

خطی که از نقطه ۴۴ و نقطه ۴۴ ← ۱cm از این خط می کشیم و وصل می کنیم و از نقطه

۴۴ به ۴۵ و ۴۵ تا ۴۶ وصل می کنیم

این خطی که

از نقطه ۴۷ ← ۱cm به طرفین می رسم

۴-۱۸ را ۴ را بدست می آوریم + ۲cm از نقطه ۴ داخل می کشیم ۱۶ cm به بالا

→ این ۱۶ cm از این خطی که تا این جا وصل شد (تسترل می کشیم) ←

جلوه بدست را فقط ۲ و ... را اندازه می گیریم اگر فاصله از خط ۱۶ و ۲۵ این

خط را اعمال می کنیم اگر کم تر باشد در خط و اگر بیشتر باشد در نقطه دیگر

* در آلودگی نهایی ۱ cm - سرگ نه ثبت افق نه می کنیم در ۱۱ cm از سرگ نه حلقه
که می کنیم. بعد نوبت بر اصلاح می کنیم. ۱ cm بالا و رویم از نقطه ۱۹ تا اصلاح می شود.
زمانی که کنترل انجام شد پس هارا اعمال می کنیم.

* برای حلقه نیم تا ۲۵ cm (البته متوسط ۱۸ cm) است و حلقه را با بازی می کنیم.

* در بقیه های بازر حتماً لقی می گیریم.

* برای ثبت بقیه هم یک لقی کاظمی می کنیم. و در تراشیم پس مثبت را حذف می کنیم. بنفس کشیم

یک لقی هم حلقه داریم که یک لقی می گیریم. بنفس کشیم

